

“华文教育·教案比赛”获奖教案

## 二等奖教案：《静夜思》

新西兰 钟稼

- 一、教材选择： 《中文》第五册  
(暨南大学出版社 1998 年 7 月版)
- 二、课 文： 第 11 课古诗二首  
《静夜思》
- 三、教学对象： 新西兰华裔 9-11 岁少年
- 四、教学目的：
1. 掌握字词；
  2. 理解诗意；
  3. 懂得诗句的节奏及押韵的特点；
  4. 尝试写成一首小诗。
- 五、教学难点： 诗文与日常会话不同。  
如何引导学生把生活中的语言引进诗句中。
- 六、课时分配： 除 10 分钟机动外，其余时间分配依照教案进行。  
(见教案)

## 七、教学过程与方法：

### （一）辨听音韵：（15分钟）

#### 1. 教学开始

要    求：    学生合上书，备好笔，准备在练习纸（见教具2）  
                  上写下听到的每个诗句最后一个字的拼音。

#### 2. 教师朗诵：《静夜思》

（说明：    朗诵时，在每句的最后一字上，稍作加重。）

#### 3. 提问：        大家拼出了哪几个音？

注意：    英语国家的学生，或有把“xiang”  
                  拼成“shiang”的学生，每次我们都要费心  
                  查验。如无问题，可依次板书如下：

1 guāng

2 shuāng

3 yu è

4 xiāng

“这4个音那几个相近？”

或答：1、2相近

或答：1、2、4相近

对，最相近的音是1、2、4，为什么相近？

或答：“都有uang”

或答：“都有ang”

对，都有韵母“ang”

4. 结论 1: “在诗里, 每句最后面的这个字, 如果声音很相近, 就‘押韵’了。不相近, 就没‘押韵’。”

(说明: 上面对韵的讲解作为下一环节教学“诗的写作”留下预知伏笔。)

结论 2: “有了韵, 那最好把韵押在哪个句子上呢?”

“对, 最好押在 1、2、4 句上。”

## (二) 诗文解义: (20分钟)

### 《静夜思》

讲诗意、谈李白, 给学生展现一个个性化的“诗仙”轮廓。

展示教具 1, 教师朗诵《静夜思》。

“好, 现在, 看纸板。”

(为了避免课本中插图分散孩子的注意力, 应准备一张大开纸, 楷书《静夜思》)。

讲诗意: 这首诗是说在一个宁静的夜晚, 月亮亮亮的, 李白想家的感受。“明月光”就是明亮的月光; “疑是地上霜”是说, 朦胧中, 白白的月光好似秋霜一样。“举头望明月, 低头思故乡”是说他抬头看着看着那轮遥远的月亮, 不禁转而低下头, 思念起遥远的家乡和亲人来。

谈李白: “李白要是现在坐在我们教室里, 那他已经 1300 多岁了。”

(说明: 借此, 一句话重温一下学过的课文

“唐人街”中“唐朝”一词)

“这位唐朝的大诗人最喜欢做三件事，大家可以猜一猜。”

板书：

写诗      游览      喝酒

“李白诗写得棒，还爱游览，他每去一个地方，都要画画，不过，李白是用诗来画，用诗来赞美自然。李白喝酒，高兴起来可以用马、用皮毛大衣换酒跟朋友喝。所以大家叫他‘诗仙’，‘李白斗酒诗百篇’。”

### （三）字词教学：（25分钟）

“现在，‘三分钟识字’开始”

板书：

诗    床    霜    望    疑    举    低

（说明：      为了尽快转移学生在李白身上的想象，需要一个限时完成的工作，来收回注意力。我们采用“三分钟识字”的方法。实践中，效果不错。

重点字词：

首：（shǒu）量词，常来修饰诗、词、歌。例：一首歌；一首诗

床：（chuáng）诗中的“床”，无需解释。对目前学术上不同的解释和讨论，不宜引进课堂教学。      词语：床头    双人床

疑：（yí）“好像、好似”的意思。李白也有“疑似银河落九天”句，均作同解。

举：(jǔ)为“抬起”。举头望：抬头向上看。词语：举行 举手

望：(wàng)看。词语：看望 望远镜

低：(dī)词语：低头 低温 注意区分：底

思：(sī)想、想念。词语：思考

故乡：(gù xiāng)家乡，老家。对于我们新西兰华人小朋友来说，  
中国就是故乡。

课堂练习： 学生依照笔画，书写《静夜思》一诗中的生字。

#### (四) 教学用具： 1. A1 纸板（一张），工整书写《静夜思》

（说明：注意：1 书写时，在诗的节律上，  
稍留距离，以使學生能够感受诗的断句节奏。  
2 《静夜思》字体颜色以冷色调为宜；《悯农》  
则以暖色调为宜。如图）

#### 2. 课堂 A4 学习材料（两张）。

其一，分甲、乙两项练习。（见图2）

其二，为课堂教学辅助材料。（见下一页）

三项练习要根据教学进程依次进行。

甲 -- 写出听到的最后一字拼音。

在“辨听音韵”时练习。

乙 -- 选出你认为押韵的字。

在“引导结论”时练习。

（说明：打出一首五言诗的字格，  
突出每句最后一字，以备学生辨听声韵，  
真实感受1、2、4句韵脚的近似音。如图）

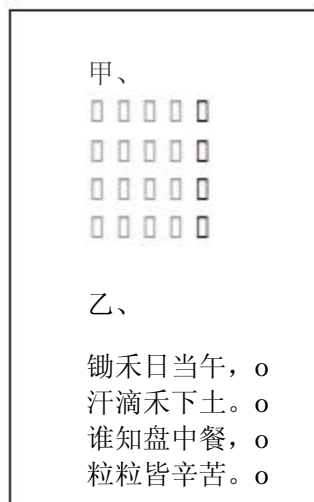

(教学用具 3)  
唐诗怎么写?



例一： 我的一天

早上 去学校，  
中午 吃面包。  
放学 写作业，  
晚上 打电脑。

例二： 吃西瓜  
猪八戒

圆圆 大西瓜，  
切开 分四家。  
师父 还不来，  
我都 吃了吧。

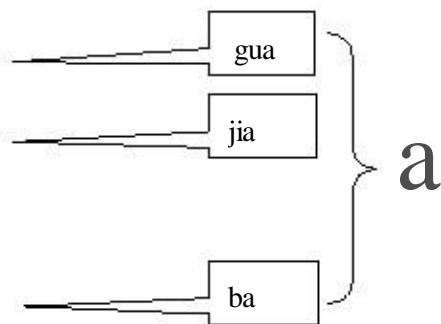

例三： 教训八戒  
孙悟空

肚子 吃大啦，  
瓜皮 丢地下。  
心中 没师父，  
我来 教训他。

在押韵的句子后打 ✓

静夜思

李白

床前 明月光，

疑是 地上霜。

举头 望明月，

低头 思故乡。

悯 农

李绅

锄禾 日当午，

汗滴 禾下土。

谁知 盘中餐，

粒粒 皆辛苦。

# 唐诗怎么写？

(20分钟)



现在，你要穿越时空 1300 年。要像唐朝的小朋友一样，写一首诗！！

诗怎么写呢？（说明：学生刚接触唐人绝句，这里所谓的“诗”均指“绝句”。）

实际上，写诗就是写一篇四句话的作文。比如，说说你们的一天

早上 去学校，

中午 吃面包。

放学 写作业，

晚上 打电脑。

（说明：虽似打油诗，仍以此启发、拉近学生，使学生不致觉得诗太遥远。）

你知道《猪八戒吃西瓜》的故事吗？如果让猪八戒说说吃瓜的事，八戒可能会这样说：

猪八戒：

圆圆 大西瓜，

切开 分四家。

师父 不知道，

我都 吃了吧。

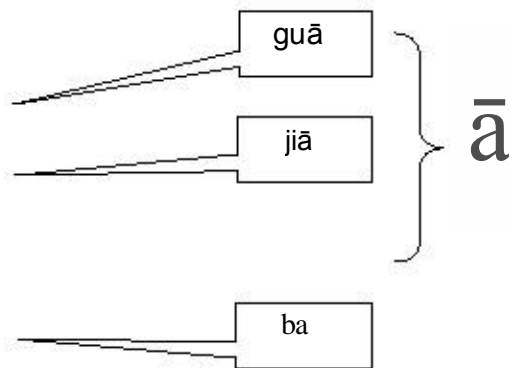

孙悟空发现八戒偷吃了西瓜，会怎么说呢？

孙悟空：

肚子 吃大啦，

瓜皮 丢地下。

心中 没师父，

我来 教训他。

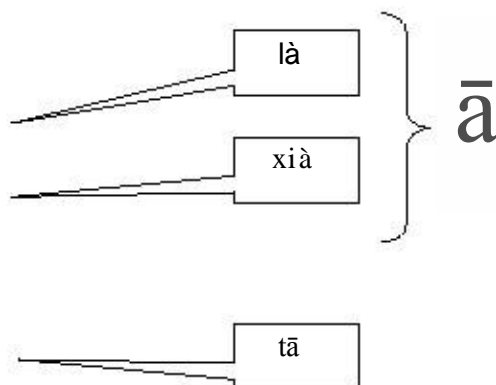

yā yùn

此时点出： 一、“押韵”的概念。并板书： 押韵

(说明：学生也已知道“押韵”所对应的英文，如需要，教师可稍提一下。)

二、四句话的小诗，这个韵要押在一、二、四句最后一个字上。如图；

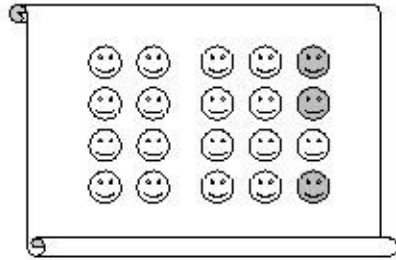

三、诗要有节奏，这节奏源于汉语词语构成的双音节特性。

(说明：诗律中的“平仄”不在讲授范围。)

五个字一句话的诗 (五言绝句)

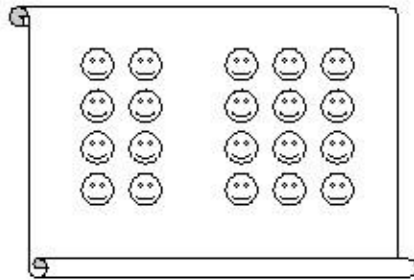

现在，请大家回答，春节时大家吃什么？干什么？得什么呀？

(说明：提问暗中引导学生，答出“吃饺子、吃年糕；看烟花、放鞭炮；得礼物、拿红包”，为下一步写《春节》一诗，预作铺垫。)

教师板书： 有选择性地板书学生的回答

饺子 年糕 鞭炮 红包 拜年 问好

此时，提出命题小诗 --- 《春节》，相信学生该跃跃欲试了。



# 《古诗二首》 课后作业

如果你能，每个组 **2** 个词

越多越好！



## 16 个基本字 组词

诗	_____	静	_____	床	_____	疑	_____
举	_____	低	_____	故	_____	夜	_____
农	_____	锄	_____	午	_____	滴	_____
餐	_____	盘	_____	辛	_____	知	_____

假如这是孙悟空写的一首诗，你会怎么写呢？

教训八戒

孙悟空

肚皮吃大啦，  
瓜皮扔地下。  
心中没师父，  
我来教训他。



在押韵的句子打上打

静夜思

悯 农

李白

李绅

床前 明月光，	<input type="checkbox"/>	锄禾 日当午，	<input type="checkbox"/>
疑是 地上霜。	<input type="checkbox"/>	汗滴 禾下土。	<input type="checkbox"/>
举头 望明月，	<input type="checkbox"/>	谁知 盘中餐，	<input type="checkbox"/>
低头 思故乡。	<input type="checkbox"/>	粒粒 皆辛苦。	<input type="checkbox"/>

附部分学生作业：

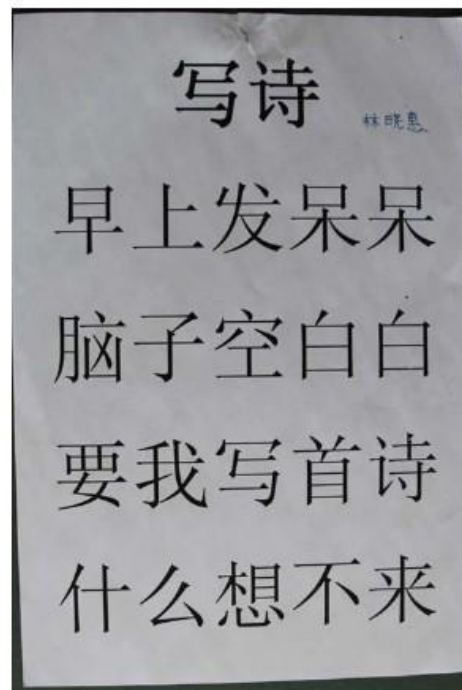
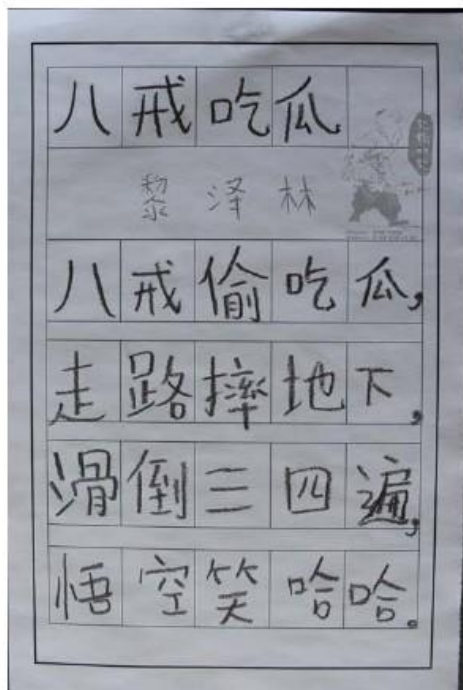



### 后记：

此教法我们已经应用几年了，教学效果良好，家长反应热烈。我以为有以下几点需作说明。

其一，中国是诗的国度，唐诗更是我们民族文化的精华所在，如何让海外的孩子深入一点了解诗歌，一直是我心头念记的事。

其二，唐诗虽是孩子们幼童时代就可朗朗上口的文章，但真实的内容，内里的结构却离孩子们十分遥远，抑或他们这一生都没有机会进入这诗歌的门。

其三，在我的教学当中，通过长时间的实践，我似乎看到了启开诗歌之门的钥匙，却又懵懵懂懂，难于把握诗歌的教学规律。然而孩子们写出的诗却给了我鼓励和信心。我班门弄斧地把我的教案寄给各位专家，请专家们斧正。

奥克兰文化书院  
钟稼

2013年2月28日

